

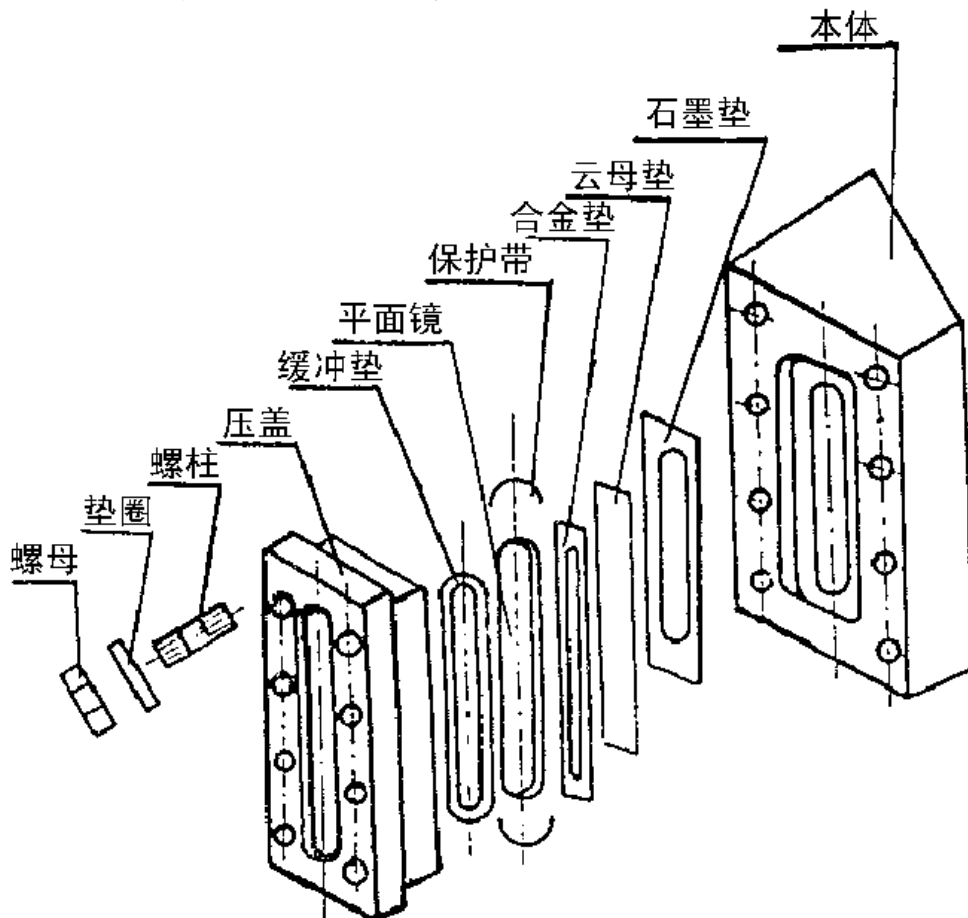

窗式高压双色水位计密封套件说明

拆下观察窗压盖

- a\用扳手按紧固时相反顺序卸下压盖螺母。操作时一定谨慎，一定要按顺序逐步旋松。
- b\取下压盖。如难取，可用木锤敲击，松动后取下。取出压盖中的平面镜，保护带，缓冲垫及本体窗口的防腐垫，密封垫，用竹片清理密封面处的石墨残屑，再用铜刷清理，而后，用抹布擦净。注意整个操作过程中，千万不可损伤密封部位。
- c\拆下来的玻璃、密封垫等不可再用。



- a\将螺栓栽入本体(螺纹短一端)。栽入的螺栓每行应在一条直线上,螺栓头应在同一平面上。
- b\平面镜装入压盖前应仔细检查相接触的密封面,不许有任何污物,硬质点,然后将用软布擦净的缓冲垫、平面镜装入压盖(不可触及透光表面),使平面镜凸量尽可能相等。否则应进行选配。
- c\将本体密封面清理干净,不许有任何污物、硬质点存在。将清洁的密封垫、防腐垫、保护垫(不可触及透光表面)装入本体。
- d\将压盖装入本体。装上垫圈、螺母。
- e\压盖螺栓应以 20、40、60、80、100N·m 力矩层次,按下图顺序逐步紧固。